

INSTRUÇÕES PARA INSTALAÇÃO - POSTE EM ALUMÍNIO

MONTAGEM

- 1) Soltar os três parafusos que prendem a(s) cúpula(s) do poste existente.
- 2) Fixar a(s) lâmpada(s), Recolocar a(s) cúpula(s)
Fazer a ligação na corrente elétrica.
- 3) Fixar o poste no solo, com parafusos não inclusos.

ATENÇÃO!

- Para evitar risco de choque elétrico, desligue os disjuntores.
- Recomendamos que não haja emendas em qualquer ponto do circuito.
- É indispensável o uso do fio terra.

- Lâmpadas:

PSA 101, 102 e 103 - Incandescente até 200W, Mista de 160W,
Compacta Eletrônica até 30W.

PSA 119/1, 119/2 e 119/3 - Compacta Eletrônica até 25 W,
Incandescente até 60W

Vtagem: Bivolt -110 / 220v

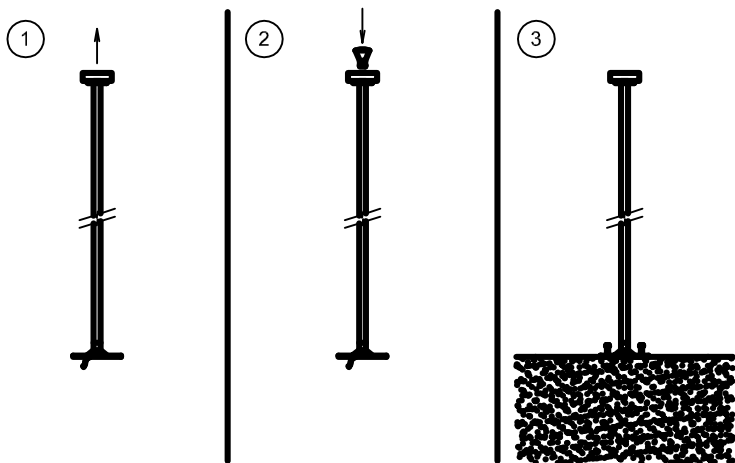

INSTRUÇÕES PARA INSTALAÇÃO - POSTE EM ALUMÍNIO

MONTAGEM

- 1) Soltar os três parafusos que prendem a(s) cúpula(s) do poste existente.
- 2) Fixar a(s) lâmpada(s), Recolocar a(s) cúpula(s)
Fazer a ligação na corrente elétrica.
- 3) Fixar o poste no solo, com parafusos não inclusos.

ATENÇÃO!

- Para evitar risco de choque elétrico, desligue os disjuntores.
- Recomendamos que não haja emendas em qualquer ponto do circuito.
- É indispensável o uso do fio terra.

- Lâmpadas:

PSA 101, 102 e 103 - Incandescente até 200W, Mista de 160W,
Compacta Eletrônica até 30W.

PSA 119/1, 119/2 e 119/3 - Compacta Eletrônica até 25 W,
Incandescente até 60W

Vtagem: Bivolt -110 / 220v

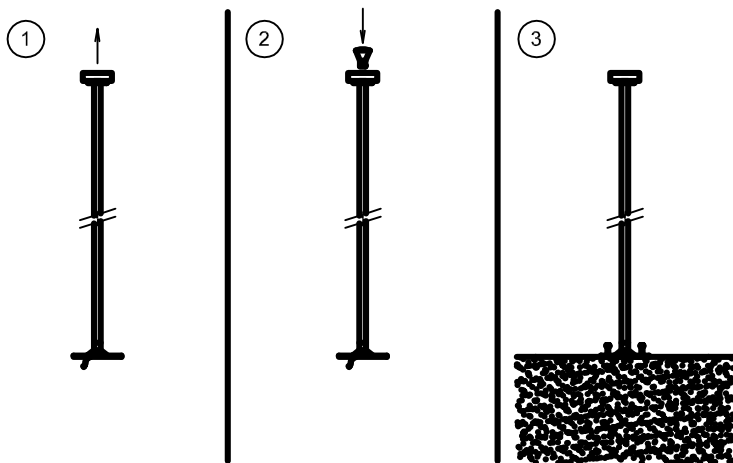

INSTRUÇÕES PARA INSTALAÇÃO - POSTE EM ALUMÍNIO

MONTAGEM

- 1) Soltar os três parafusos que prendem a(s) cúpula(s) do poste existente.
- 2) Fixar a(s) lâmpada(s), Recolocar a(s) cúpula(s)
Fazer a ligação na corrente elétrica.
- 3) Fixar o poste no solo, com parafusos não inclusos.

ATENÇÃO!

- Para evitar risco de choque elétrico, desligue os disjuntores.
- Recomendamos que não haja emendas em qualquer ponto do circuito.
- É indispensável o uso do fio terra.

- Lâmpadas:

PSA 101, 102 e 103 - Incandescente até 200W, Mista de 160W,
Compacta Eletrônica até 30W.

PSA 119/1, 119/2 e 119/3 - Compacta Eletrônica até 25 W,
Incandescente até 60W

Vtagem: Bivolt -110 / 220v

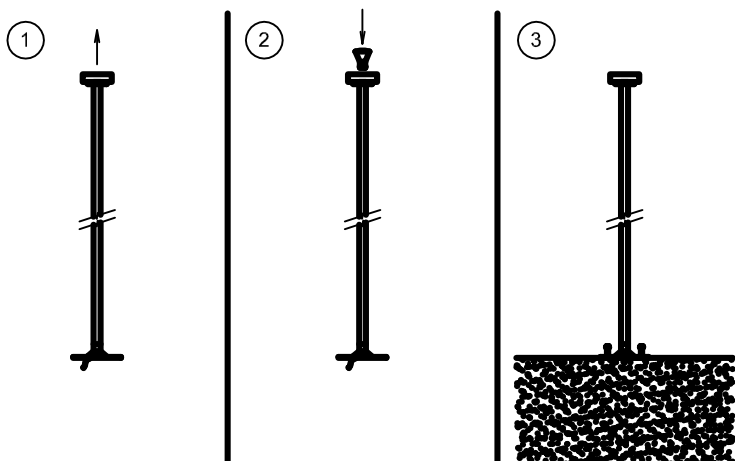

INSTRUÇÕES PARA INSTALAÇÃO - POSTE EM ALUMÍNIO

MONTAGEM

- 1) Soltar os três parafusos que prendem a(s) cúpula(s) do poste existente.
- 2) Fixar a(s) lâmpada(s), Recolocar a(s) cúpula(s)
Fazer a ligação na corrente elétrica.
- 3) Fixar o poste no solo, com parafusos não inclusos.

ATENÇÃO!

- Para evitar risco de choque elétrico, desligue os disjuntores.
- Recomendamos que não haja emendas em qualquer ponto do circuito.
- É indispensável o uso do fio terra.

- Lâmpadas:

PSA 101, 102 e 103 - Incandescente até 200W, Mista de 160W,
Compacta Eletrônica até 30W.

PSA 119/1, 119/2 e 119/3 - Compacta Eletrônica até 25 W,
Incandescente até 60W

Vtagem: Bivolt -110 / 220v

